

# Otwieranie hebrajskiej sekwencji formowania

Oryginał angielski © 1997 Rawn Clark  
Wersja polska © 2007 FranzBardon.pl

## Wprowadzenie

Pierwsze książki, jakie czytałem na temat Kabały, pisane były z perspektywy tradycji zachodniohermetycznej (Regardie, Mathers, Fortune, Waite itp.). Patrząc z tej perspektywy, myślałem, że Sepher Yetzirah („Księga formowania”) jest bardzo enigmatycznym dokumentem, który ma niewielkie odniesienie do współczesnej praktyki. Jako praktyczne wytłumaczenie dla Sepher Yetzirah (dalej S.Y.), oferowany był jedynie Sześcian Przestrzeni (rys. 1). Jednak praca nad rozszyfrowaniem tej figury, o ile z pewnością była pouczająca, to nie doprowadziła mnie do większego zrozumienia samego S.Y.

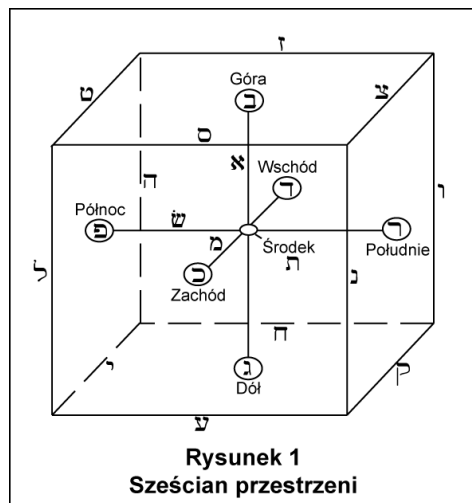

Rysunek 1  
Sześcian przestrzeni

Moje rozumienie S.Y. zwiększyło się dopiero, gdy zacząłem spoglądać na hebrajskie źródła, z których powstała tradycja zachodnia. I na przestrzeni lat, gdy studiowałem ten tekst z obu perspektyw, S.Y. stał się dla mnie bardzo jasny! Teraz rozumiem, że jest to bardzo zwięzły, krystalicznie czysty opis, chociaż dotyczy nieskończenie złożonego procesu.

Szacuję, że do zrozumienia S.Y. istnieją cztery klucze. Pierwszy to fakt, że S.Y. odnosi się do historii stworzenia zawartej w pierwszym rozdziale Genesis (*Księgi Rodzaju*). Dokładne zbadanie hebrajskiego tekstu tych wersetów Tory powinno poprzedzać badanie samego S.Y.

„32 wydeptane ścieżki, tajemnicze mądrości” wspomniane w otwierającym zdaniu S.Y. odnosi się do 32 powtórzeń imienia „Elohim”, które występują w pierwszym rozdziale Genesis.

Historia Genesis opowiada o briałyckiej pracy Tworzenia, natomiast S.Y. opowiada o yetziratycznej pracy Formowania tworzenia. Innymi słowy, S.Y. zaczyna się w miejscu, gdzie kończy się historia Genesis.

Ważne jest, by zauważyć, że S.Y. *nie* tłumaczy przejścia z nieskończoności symboli Yetzirah do nieskończoności fizycznej manifestacji Assiah.

Równie ważne jest, by zauważyć, że przejście z Briah (*nie*-sekwencyjnego znaczenia) do Yetzirah (*sekwencja*), które *jest* opisywane w S.Y., wymaga nieskończonej liczby sekwencyjnych kombinacji i z tego powodu, taki akt jest niemożliwy do wykonania z *wnętrza* sfery sekwencji – po prostu nie wystarczy czasu! Innymi słowy, proces ten wymaga briałyckiego poziomu świadomości, który ze swej natury obejmuje cały zakres czasu, aby zarządzać tą nieskończoną liczbą kombinacji.

Nieskończoność jest w Kabale bardzo ważną koncepcją. Każdy z Czterech Światów jest nieskończonością wewnątrz nieskończoności, obejmującą kolejną nieskończoność. Atziluth

jest jednostkową nieskończonością istnienia; Briah jest nieskończonością nie-sekwencyjnego znaczenia; Yetzirah jest nieskończonością sekwencyjnego znaczenia, czasu i określonego symbolu; natomiast Assiah jest nieskończonością sekwencyjnego znaczenia związanego z przestrzenią.

Niepodzielona nieskończoność istnienia (Atziluth), zwielokrotnia się o kolejny rząd nieskończoności i wywołuje nieskończoność określonego, nie-sekwencyjnego znaczenia (Briah). W tym stanie, Jedno istnienie doświadcza całej nieskończonej różnorodności określonego znaczenia, lecz bez sekwencji ani porządku. Jest to archetypowy, symboliczny ocean, w którym każda kropla odzwierciedla całość i całość jest odzwierciedlona w każdej kropli. Jest to chaos potencjału, w którym wszystkie rzeczy są nie tylko możliwe, lecz również prawdopodobne i faktyczne.

Nieskończoność przypadkowego znaczenia (Briah) zwielokrotnia się o kolejny rząd nieskończoności i wywołuje nieskończoność sekwencji i związku (Yetzirah). Jest to sfera symboli, porządku, logiki, emocji, myśli – sfera, gdzie jedna rzecz prowadzi do drugiej. Jest to również sfera czasu, którego esencją jest *sekwencja*.

Ta nieskończoność sekwencyjnego znaczenia (Yetzirah), zwielokrotnia się o kolejny rząd nieskończoności i wywołuje nieskończoność przestrzennych relacji (Assiah) i naszą znajomą sferę fizyczną.

Pierwsze zwielokrotnienie Jednej Jaźni – przejście z atzilutycznej Jedności *istnienia* do briatycznej nieskończoności nie-sekwencyjnego *znaczenia* – opisana jest w historii tworzenia zawartej w pierwszym rozdziale Genesis. Drugie przejście, z briatycznej nieskończoności do *sekwencyjnej* nieskończoności Yetzirah, jest przedmiotem Sepher Yetzirah. Zatem S.Y. jest bardzo uporządkowane i systematyczne w jej przedstawieniu i dogłębnie bada strukturę czasu („wieczności”).

Drugim kluczem do S.Y. jest tajemnica IHVH i ShMA. S.Y. opisuje I-H-V i odnosi to bezpośrednio do Sh-M-A. Opowiada o *mieszaniu* Yod, Vav, Heh i Shin, Mem, Aleph. Niewyjaśnioną tajemnicą jest to, że poprzez *nieskończone mieszanie się tych trzech*, powstaje ostatnie Heh z IHVH.

Trzecim kluczem do S.Y. jest rozumienie „mowy”. W S.Y. litery są wymawiane i to właśnie ten proces ich wymowy przekształca nie-sekwencyjne Briah w sekwencyjne Yetzirah.

Poprzez wymawianie, wewnętrzne idee są uzewnętrzniane. Powietrze przechodzi przez struny głosowe, nadając im odpowiednią wibrację, a następnie to wibrujące powietrze jest jeszcze bardziej i konkretniej kształtowane przez usta. Dźwięk, który się wyłania niesie ze sobą swoje określone znaczenie i gdy ta wibracja wychodzi na zewnątrz, oddziałuje na rzeczy, które napotka.

Kiedy briatyczna świadomość mówi *formując* (yetziratycznie), wdychanym „powietrzem” jest sama sfera Briah. Na tej nie-sekwencyjnej substancji, odciskana jest określona wola Formującego. Następnie, gdy przechodzi przez struny głosowe i jest dalej udoskonalana przez usta, nadawana jest mu wibracja odpowiadająca jej znaczeniu. To co powstaje jest yetziratyczne (tj. sekwencyjne) i przekazuje wolę Formującego innym rzeczom, nadając im wibrację harmonizującą z mową Formującego.

Czwartym i najbardziej wartościowym kluczem, jest obraz Drzewa Życia, które towarzyszyło komentarzowi Gra, który dotyczył S.Y., a pochodził z XVIII wieku. Moim zdaniem jest to najbardziej wierny obraz S.Y. W praktyce, Drzewo Gra (rys. 2) było dużo bardziej oświecające niż „Sześcian Przestrzeni”, chociaż osiągnięcie percepcji oferowanego przez nie światła wymagało dużego wysiłku.

Chociaż wątpię, że można osiągnąć podobne rozumienie w sposób inny niż poprzez własny wysiłek, to prawdą jest też, że zapoznawanie się z rezultatami wysiłków innych osób może być pomocne. A przynajmniej pomaga poszerzyć naszą perspektywę. Z tego powodu oferuję krótką analizę S.Y. i Drzewa Życia Gra, które wybrałem z szerokich notatek na ten temat.

Nie byłem usatysfakcjonowany żadnym tłumaczeniem S.Y., jakie czytałem, więc stworzyłem swoje własne. To jednak dało równie niezadowolający rezultat! Moją radą dla poważnego ucznia Kabały jest, by studiował oryginalny tekst hebrajski, gdyż niemożliwe jest przetłumaczenie na język nowożytny czegoś więcej niż tylko najbardziej wierzchniego poziomu symbolizmu. A to właśnie głębsze poziomy symbolizmu, osiągnane poprzez litery hebrajskie, rozpalają światło oferowane przez S.Y.

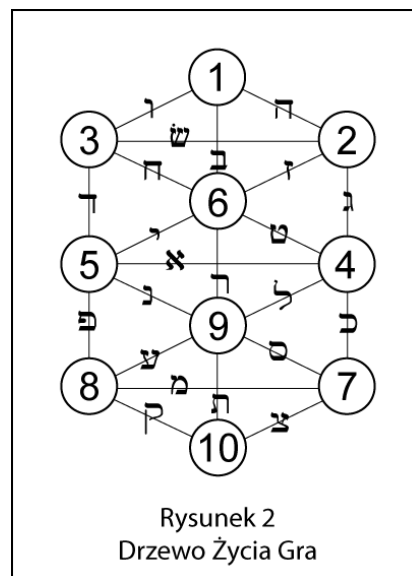

### Porównanie *Sepher Yetzirah* i Drzewa Gra

**S.Y. 1:1** **Poprzez 32 wydeptane ścieżki, tajemnicze mądrości, Yah przedstawił: IHVH Tzabaoth, Elohi Izraela, Elohim Życia; i Króla wieczności, El Shaddai, miłosiernego i pełnego łaski, wysokiego i wzniosłego, żyjącego poprzez czas; i święte Imię, wzniosłym i świętym jest On. I [Yah] stworzył całość czasu poprzez triadę pisanych rzeczy: poprzez tekst (symbolizację znaczenia), liczbę (sekwencjonowanie znaczenia) i poprzez komunikację (interakcję jednego symbolizowanego znaczenia z drugim).**

**S.Y. 1:2** **Dziesięć symboli uczynionych z nicości i 22 potencjały podstawy: 3 matki, 7 podwójnych i 12 prostych.**

Drugi werset wyjaśnia pierwszy i podaje podstawowy zarys struktury S.Y.

Na jednym z poziomów znaczenia, święte imiona „przedstawione” przez Yah równają się dziesięciu sefirotom, a 22 potencjały podstawy odnoszą się do „triady pisanych rzeczy”: 3 matki odpowiadają „tekstowi”, 7 podwójnych odpowiada „liczbie”, a 12 pojedynczych odpowiada „komunikacji”. Określenie „triada pisanych rzeczy” oznacza, że wszystkie rzeczy w *Yetzirah* istnieją w *potrójnym* związku. Dopiero, gdy są one w ten sposób dynamicznie powiązane, urzeczywistnia się czwarta rzecz – całość.

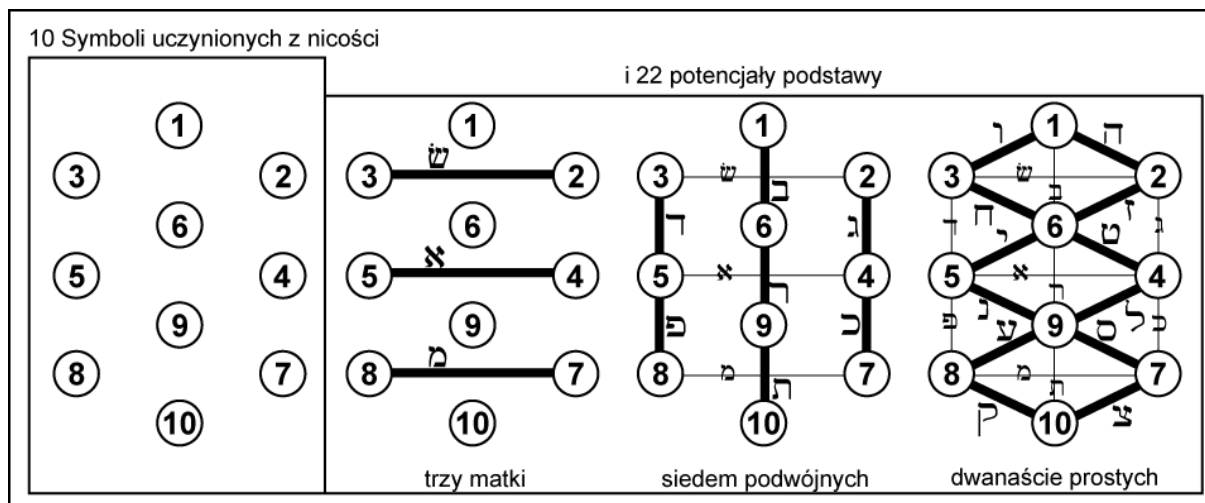

S.Y. 1:1	S.Y. 1:2	Rozdział
„Yah przedstawił IHVH Tzabaoth...”	„Dziesięć symboli uczynionych z nicości”	S.Y. 1
„I stworzył... poprzez triadę pisanych rzeczy”	„i 22 potencjały podstawy”	S.Y. 2
„poprzez symbolizację znaczenia (tekst)”	„trzy matki”	S.Y. 3
„poprzez sekwencjonalizację znaczenia (liczba)”	„siedem podwójnych”	S.Y. 4
„i poprzez interakcję... (komunikacja)”	„i dwanaście prostych”	S.Y. 5

Skoro sfera briatyczna nie jest sekwencyjna, istnieje poza ograniczeniem czasu i jawi się nam jako pewien rodzaj przypadkowego chaosu potencjałów. Przejście z poziomu Briah do Yetzirah jest zatem procesem sekwencjonowania. Kiedy w grę wchodzi sekwencja, każda rzecz istnieje nagle w związku z innymi rzeczami: drugi krok następuje po pierwszym i poprzedza trzeci, jedna myśl prowadzi do drugiej myśli itp. Sekwencja jest *esencją* czasu i z tego powodu sferę Yetzirah określa się jako „wieczność”.

Wieczność zatem odnosi się do nieskończoności czasu, do całej nieskończoności samej sekwencji.

Podczas gdy kreacja w Briah wydarza się bez sekwencji, formowanie (kształtowanie) w Yetzirah *jest* sekwencją – jej specyfika symbolizowana jest przez dwa powyższe wersy.

\*

**S.Y. 1:3 Dziesięć symboli uczynionych z nicości: w liczbie dziesięciu cyfr, pięć wyjaśniających pięć, a pojedyncza ugoda umieszczona w środku – w obrzezaniu języka i w obrzezaniu genitaliów.**

**S.Y. 1:4 Dziesięć symboli uczynionych z nicości: dziesięć, a nie dziewięć, dziesięć, a nie jedenaście. Rozumiej z mądrością i bądź mądry ze zrozumieniem. Badaj je i wykop z nich studnię, i spraw, by mogła przemawiać do swego twórcy i przywrócić Formującego do Jego domostwa.**

To rozpoczyna część o dziesięciu sefirotach. Opisuje ich „liczbę”. Czytamy tutaj, że one istnieją w biegunowości, pięć naprzeciw pięciu. Ta polaryzacja ustanawia sekwencyjne kontinuum opisane tutaj jako mediacyjne porozumienie obrzezania.

W Briah, znaczenia archetypowe istnieją w swoim czystym stanie, bez powiązań pomiędzy sobą i bez interakcji. Dopiero na poziomie Yetzirah zostają sekwencjonowane i umieszczane we wzajemnym kontekście. Zatem w Briah, ogień istnieje jako rzecz oddzielna od wody, a w Yetzirah, istnieją wyłącznie w połączeniu.

W Yetzirah, ogień staje się relatywnym brakiem wody i vice versa. Każda rzecz w tej sferze definiowana jest w takim samym stopniu przez to, czym *nie* jest, jak i przez to, czym *jest*.

Zatem to właśnie kontinuum relacji pomiędzy tym zsekwencjonalizowanymi biegunami tworzy pole doświadczenia yetziratycznego. Wers 1:4 wskazuje, że bieguny oddziałują na siebie poprzez kontinuum jakie tworzą, wtórując troistej naturze symboli – esencji doktryny emanacji, która stanowi centrum Kabały.

Drzewo Gra dobrze ilustruje tę troistą, relacyjną naturę dziesięciu symboli w sferze Yetzirah.

Na rysunku 3 widzimy dziesięć triad, pięć po lewej stronie środkowego filaru i pięć po prawej stronie. Sam środkowy filar jest „pojedynczą ugodą”. Tak naprawdę, litery związane ze środkowym filarem *plus* Yod ze słowa *Yah*, tworzą razem słowo „obrzezanie”.

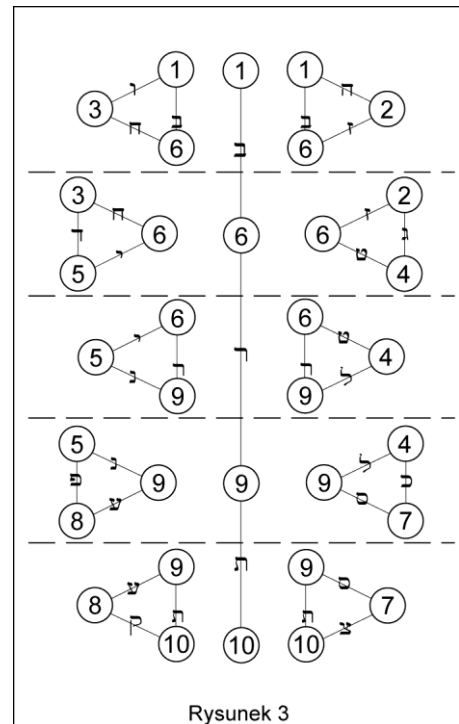

Rysunek 3

\*

**S.Y. 1:5 Dziesięć symboli uczynionych z nicości: ich miarą jest dziesięć bez końca – głębia początku i głębia końca; głębia dobrego i głębia złego; głębia wysokości i głębia niskości; głębia wschodu i głębia zachodu; głębia północy i głębia południa. Pojedynczy mistrz, El, wierny król, panuje nad nimi wszystkimi ze swego świętego miejsca, poprzez całe przejście czasu.**

Mamy tutaj „miarę” dziesięciu sefirotów. Odnosi się to do „badaj je” zawartego w wersie 1:4, a „wykop z nich studnię” odnosi się do ustanowienia dziesięciu „głęb”. Ważne jest, by zauważyć sposób, w jaki opisywane są te głębie, gdyż prowadzą nas one do *centralnej* perspektywy drzewa Gra, do przecięcia Aleph-Resh.

Na przykład, „głęb góry i głęb dołu” definiuje trzy rzeczy: 1) nieograniczony kierunek do góry; 2) nieograniczony kierunek do dołu; i 3) punkt centralny, z którego góra i dół rozciągają się nieskończenie. W takim nieskończonym kontinuum, punkt środkowy może zachodzić w dowolnym i w każdym miejscu kontinuum, a dwa bieguny wciąż będą się rozciągać nieskończenie (czyli w równym stopniu) w górę i w dół.

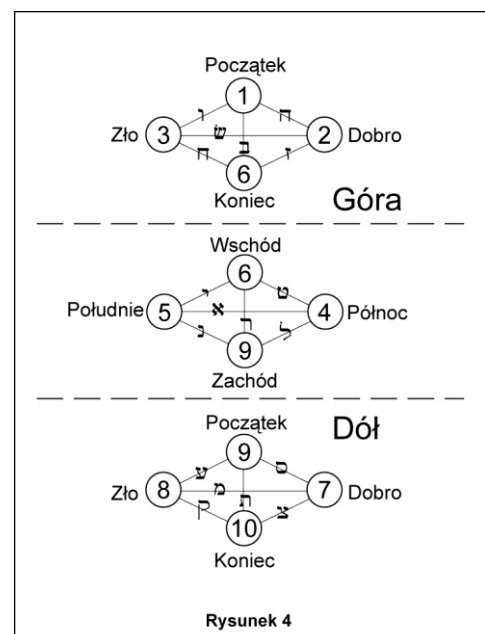

Rysunek 4

Te nieskończone kontinuum są wyraźnym odniesieniem do *symbolicznej* przestrzeni Yetzirah, która jest określana przez interakcję zsekwencjonalizowanego znaczenia, a która nie jest związana fizyczną substancją. Otrzymujemy zatem do rozważenia trzy rodzaje kontinuum. Pierwsze, początek–koniec, to kontinuum *bycia*; drugie, dobro–zło, to kontinuum *znaczenia*. Te biegunowości przynależą do wszystkich yetziratycznych rzeczy i są odzwierciedlane w każdym z czworokątów przedstawionych na rys. 4.

Trzeci rodzaj kontinuum jest *przestrzenny*, co przenosi nasze skupienie konkretnie do środkowego przecięcia Aleph–Resh. Jest to serce („środek” pomiędzy „górami” i „dołami”) Yetzirah i z tego miejsca widzimy połączone kontinuum bycia i znaczenia, odzwierciedlane ponad nami i poniżej nas. Kontinuum wschodu–zachodu i północy–południa jeszcze dalej definiują przestrzenną płaszczyznę yetziratycznej interakcji.

[Te ostatnie kontinua są symboliczne – ważne jest, by nie pomylić ich z trzema fizycznymi wymiarami przestrzeni assiatycznej.]

Zdanie zamykające wersetu 1:5 przypomina nam, że te kontinua działają razem jako jednostka.

\*

**S.Y. 1:6 Dziesięć symboli uczynionych z nicości: ich ogląd to jak pojawienie się błyskawicy, ich granica nie ma końca. A Jego słowo w nich biegnie i powraca: na Jego słowo gnają jak huragan i przed Jego tronem padają.**

**S.Y. 1:7 Dziesięć symboli uczynionych z nicości: ich koniec jest zawarty w ich początku, a ich początek w ich końcu, tak jak płomień w rozżarzonych węglach. Ich mistrz jest pojedynczy, więc nie ma On drugiego, a przed jednym, co liczysz?**

**S.Y. 1:8 Dziesięć symboli uczynionych z nicości: powściągnij swe usta od mowy i swoje serce od myśli; a jeśli twe usta biegną do mowy, a twe serce do myśli, zawróć je z powrotem do ich siedziby – jak jest napisane „żywe istoty biegną i powracają”. A w mowie czynione jest cięcie obrzezania.**

Te trzy wersy obejmują olbrzymią ilość kabalistycznej filozofii – zbyt obszerną, by w pełni ją objaśnić w tym krótkim artykule. W skrócie, wers 1:6 mówi o sekwencji błyskawicy.

Wers 1:7 mówi o interpretacji: a) czterech światów, b) trzech czworokątów określonych na rys. 4.

Wers 1:8 jest najbardziej złożony z nich trzech i najtrudniej jest go przetłumaczyć z hebrajskiego. Mówi w zdawałoby się praktyczny sposób o bardzo mistycznej koncepcji – przymierzu obrzezania. W skrócie, ten fragment zwraca naszą uwagę ponownie na centralną perspektywę drzewa Gra, przecięcie Aleph–Resh w *Yetzirah*.

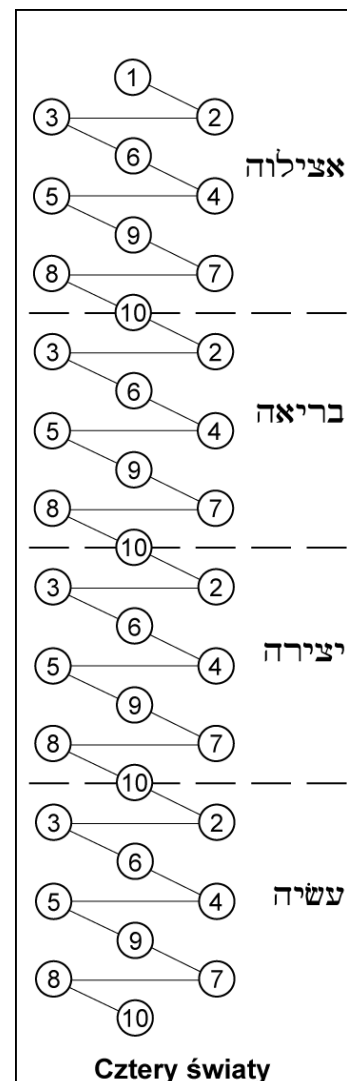

\*

**S.Y. 1:9 Dziesięć symboli uczynionych z nicości: Jeden – żyjący duch Elohim; błogosławione jest Imię wiecznie żywego głosu i oddechu i mowy; i jest to święty oddech.**

**S.Y. 1:10 Dwa – oddech z ducha. Przedstawił On nim i wyciosał 22 potencjały podstawy: 3 matki, 7 podwójnych i 12 prostych, a jeden z nich oddech.**

**S.Y. 1:11 Trzy – wody z oddechu. Nimi przedstawił On i wyciosał 22 potencjały z próżni i pustki, mętnej wody i pyłu. Przedstawił je On jako rodzaj wzniesionego łoża; wyciosał je w rodzaj ściany, otaczającą rodzaj ruin; i wylał On śnieg na nie i stało się to pyłem – jak jest napisane „do śniegu powiedział >>jesteś ziemią<<”.**

**S.Y. 1:12 Cztery – ogień z wody. Przedstawił nim On i wyciosał tron chwały; serafini i ofanini i święte istoty; i służące anioly. Poprzez te trzy ustanowił On swą siedzibę – jak jest napisane „czyni On swymi aniołami – oddechy; swoimi sługami – płonący ogień”.**

**S.Y. 1:13 Wybrał On trzy potencjały z prostych, w tajemnicy trzech matek, AM’Sh; i ustanowił On je w Swoje wielkie Imię; i nimi zapieczętował On sześć skrajności:**

**Pięć – zapieczętował On górę, skierował się do góry i zapieczętował ją przez Yod-Heh-Vav.**

**Sześć – zapieczętował On dół, skierował się do dołu i zapieczętował go przez Heh-Yod-Vav.**

**Siedem – zapieczętował On wschód, skierował się do przodu i zapieczętował go przez Vav-Yod-Heh.**

**Osiem – zapieczętował On zachód, skierował się do tyłu i zapieczętował go przez Vav-Heh-Yod.**

**Dziewięć – zapieczętował On południe, skierował się na prawo i zapieczętował je przez Yod-Vav-Heh.**

**Dziesięć – zapieczętował On północ, skierował się na lewo i zapieczętował je przez Heh-Vav-Yod.**

**S.Y. 1:14 To jest dziesięć symboli uczynionych z nicości: pojedynczy żywy duch Elohim, oddech z ducha, wody z oddechu, ogień z wód, góra i dół, wschód i zachód, północ i południe.**

Te wersy, wtórując wersowi 1:5, mówią o wzorze cztery-w-trzech w Yetzirah. Rysunek 5, ilustrujący te przejścia, wygląda bardzo podobnie do rys. 4. Różnica pomiędzy nimi jest subtelna i ukazuje różnicę pomiędzy „ich miarą” i „ich oglądem”.

Te wersy funkcjonują również jako instrukcje dla aktu *formowania* dziesięciu sefirotów. Kroki jeden do cztery, ze względu na swoją naturę, skutkują perspektywą Aleph-Resh, z której postrzegana jest „góra” i „dół”. Z przecięcia Aleph-Resh, „dół” odzwierciedla „górze” przez „środek”. Kroki pięć do dziesięć są wykonywane z centralnego punktu przecięcia Aleph-Resh.

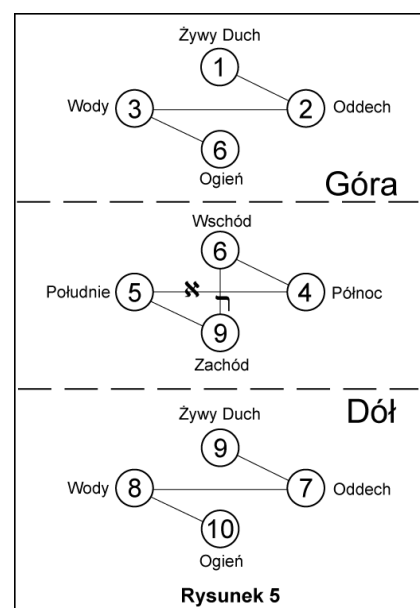

Są to bardzo, bardzo skomplikowane instrukcje. Wymagają one zdolności „wymawiania” liter pełną twórczą mocą Elohim (stąd też poprzednie odniesienie do obrzezania: „powściągnij swe usta i serce”). Środkiem tego wszystkiego jest pojęcie obejmującej nieskończoności, gdyż trzeba objąć nieskończoność, by zapieczętować jej skrajności. Oznacza to, że to właśnie BriaH powoduje Yetzirah. Innymi słowy, wywołanie yetziratycznej manifestacji wymaga briaHycznego poziomu świadomości.

\*

**S.Y. 2:1 Dwadzieścia dwa potencjały podstawy: 3 matki, 7 podwójnych i 12 prostych. Trzy matki AM'Sh – ich podstawą jest misa jasności i misa ciemności, i język rozstrzygnięcia decydujący pomiędzy nimi. Trzy matki AM'Sh – Mem jest ciche, Shin syczy drwiną, Aleph jest powietrzem oddechu decydującym pomiędzy nimi.**

**S.Y. 2:2 Dwadzieścia dwa potencjały podstawy: przedstawił je On, wyciosał je, uszlachetnił je, rozważył je i je zmienił. A nimi uformował On wszystko co jest uformowane i wszystko co jest gotowe do formowania.**

**S.Y. 2:3 Dwadzieścia dwa potencjały podstawy: przedstawił On je głosem; wyciosał On je oddechem; ukrył On je w ustach w pięciu miejscach – Aleph, Cheth, Heh, Ayin: w gardle. Gimel, Yod, Kaph, Qooph: w podniebieniu. Daleth, Teth, Lamed, Nun, Tav: w języku. Zayin, Samekh, Shin, Resh, Tzaddi: w zębach. Beth, Vav, Mem, Peh: w wargach.**

**S.Y. 2:4 Dwadzieścia dwa potencjały podstawy: umieścił je On w okręgu jak ścianę z 231 bramami, a okrąg oscyluje w przód i wstecz. Tego znakiem: mówić nic w dobrym jest wyższe niż rozkosz, a nic w złym jest niżej niż plaga.**

**S.Y. 2:5 Jak? Uszlachetnił je On, rozważył je On i zmienił je On: Aleph z nimi wszystkimi i one wszystkie z Aleph; Beth z nimi wszystkimi i one wszystkie z Beth. I powtarzają się one w cyklu i istnieją w 231 bramach. I staje się tak, że wszystko co jest uformowane i wszystko co jest mówione, emanuje z jednego Imienia.**

**S.Y. 2:6 Uformował On substancję z próżni i uczynił brak istnienia istnieniem; wyciosał On z powietrza wielkie filary, których nie można uchwycić; a to jest znak: Aleph z nimi wszystkimi i one wszystkie z Aleph. Patrzy On i zmienia i czyni wszystko co jest uformowane i wszystko co jest mówione pojedynczym Imieniem. Znakiem tego: mówić 22 drogocenne rzeczy w pojedynczym ciele.**

Te wersy podają bardzo dokładne szczegóły odnośnie tego, w jaki sposób 22 litery, *jako grupa*, są stosowane w akcie formowania. Następne rozdziały: 3, 4 i 5, podają szczegóły odnośnie tego, jak każda podgrupa (tj. 3 matki, 7 podwójnych, 12 prostych) jest stosowana i jak używana jest każda pojedyncza litera.

Znaczeniem rozdziału 2 jest to, że litery, poprzez mowę, są mieszane ze sobą w nieskończoną liczbę kombinacji, gdzie każda z nich ustanawia zsekwencjonalizowane kontinuum. Nieskończoność utworzonych w ten sposób nieskończonych kontinuuw jest polem yetziratycznego doświadczenia. Każde mnożenie przez nieskończoność powoduje, wypełnia, *jest* potomną nieskończonością. Pierwotna Jedność nie traci w tym procesie nic ze swojej

samoświadomości, gdyż jej świadomość dosłownie „wypełnia wszystko” – potomne nieskończoności są jej samoświadomością.

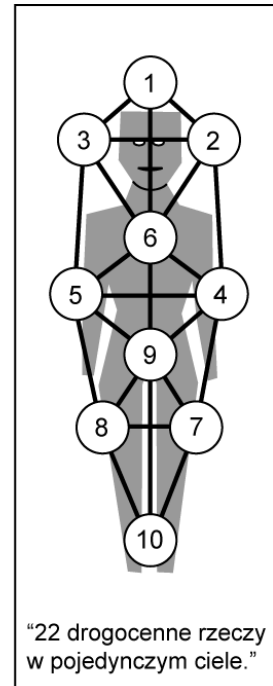
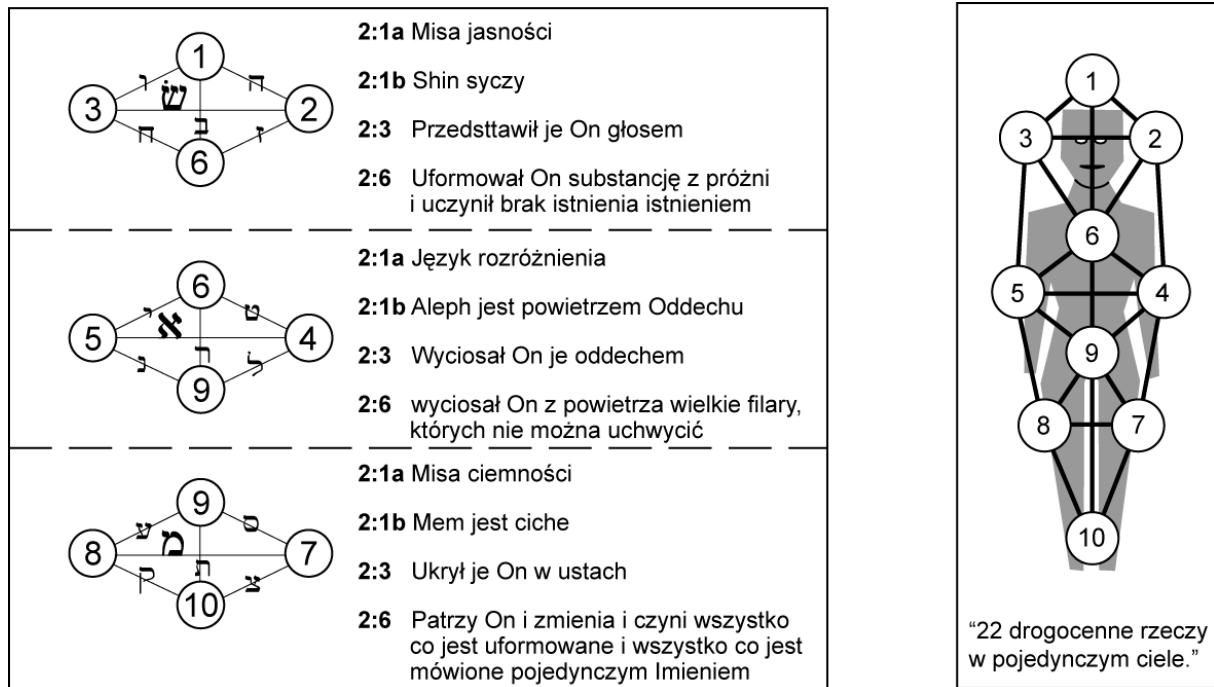

W rozdziale 2 znajdujemy opis tego, w jaki sposób, poprzez te 22 potencjały podstawy, nieskończoność niesekwencyjnego znaczenia (Briah) dopełnia swojego rozmnożenia. Ten konkretny etap rozmnożenia jest wywierany na/przez pojedyncze ciało dziesięciu symboli uczynionych z nicości. Każdy aspekt jest mieszany z każdym innym aspektem i w ten sposób sefioty odciskują się w całej nieskończoności sekwencji.

Ponownie, są to działania wyższej wymiarowej nieskończoności, wykonywane na obejmowanej przez nią nieskończoności niższego wymiaru. Zatem udane wykonanie rozdziału 2 jako praktycznej instrukcji dla aktu formowania, wymaga dostępu do wspomnianej wcześniej świadomości briatycznej.

Kolejne trzy rozdziały podają konkretne szczegóły mocy liter. Każdy rozdział zaczyna się kilkoma komentarzami dotyczącymi określonej podgrupy omawianych liter, a potem przechodzi do skupiania się na samych poszczególnych literach. Podczas czytania rozdziałów 3, 4, 5, ważne jest by pamiętać wszechstronność faktycznej pracy przedstawionej w rozdziale 2.

Konieczne jest, zważywszy na ograniczenia naszych fizycznych mózgów, byśmy opisywali litery w drobnych, sekwencyjnych szczegółach. Lecz nie używa się ich w taki sposób w samym akcie formowania. Kiedy tworzy się świadomość briatyczna, dzieje się to bez sekwencji – jednak jej formowanie *jest* sekwencją.

Albo, jak wspominałem wcześniej, istnieje dosłownie nieskończona liczba kombinacji, które powstają w przejściu z Briah do Yetzirah i niemożliwe jest ustanowienie nieskończonej liczby *sekwencyjnych* kombinacji z wnętrza samej sfery sekwencji – po prostu nie istnieje wystarczająca ilość czasu na to. Można to osiągnąć jedynie, gdy swoją samoświadomością obejmujesz całą nieskończoność sekwencji/czasu.

Akt formowania nie jest tak prosty, jak się może wydawać po pobieżnym przeczytaniu S.Y. Jedynie ci, którzy są „Mądrzy ze Zrozumieniem i Rozumieją z Mądrością” mogą naprawdę osiągnąć świadome formowanie. Z drugiej strony, w ujęciu czasoprzestrzennym, przeznaczeniem każdego pojedynczego aspektu nieskończonej Jedności jest stać się w pełni samoświadomym i świadomie przekroczyć nawet ograniczenia Briah.

\*

**S.Y. 3:1 Trzy matki AM'Sh: ich podstawą jest misa jasności i misa ciemności, i język rozstrzygnięcia decydujący pomiędzy nimi.**

**S.Y. 3:2 Trzy matki AM'Sh: wielki sekret, mistyczny i ukryty, a są one zapieczętowane sześcioma pierścieniami, a z nich emanuje powietrze, woda, ogień, i z nich rodzą się ojcowie, a z ojców potomkowie.**

**S.Y. 3:3 Trzy matki AM'Sh: Przedstawił je On, wyciosał je, uszlachetnił je, rozważył je i zmienił je, a nimi uformował On trzy matki AM'Sh w wieczności i trzy matki AM'Sh w mierzalnym upływie czasu [„rok”] i trzy matki AM'Sh w wypełnionej oddechem duszy [Nepesh], męskiej i żeńskiej.**

**S.Y. 3:4 Trzy matki AM'Sh w wieczności: powietrze, wody, ogień. Niebiosa [wyższe wody] stworzył On z ognia; a Ziemię stworzył On z [niższych] wód; a powietrze z oddechu, który rozstrzyga pomiędzy nimi.**

**S.Y. 3:5 Trzy matki AM'Sh w mierzalnym przejściu czasu: ogrzewającą, ochładzającą i umiarkowaną. Ogrzewającą stworzył On z ognia; ochładzającą stworzył on z [niższych] wód; a umiarkowaną z oddechu, który rozstrzyga pomiędzy nimi.**

**S.Y. 3:6 Trzy matki AM'Sh w wypełnionej oddechem duszy, mężczyzny i kobiety: głowa i łono i oddychająca pierś. Głowę stworzył On z ognia; łono stworzył On z [niższych] wód; a oddychającą pierś z oddechu, który rozstrzyga pomiędzy nimi.**

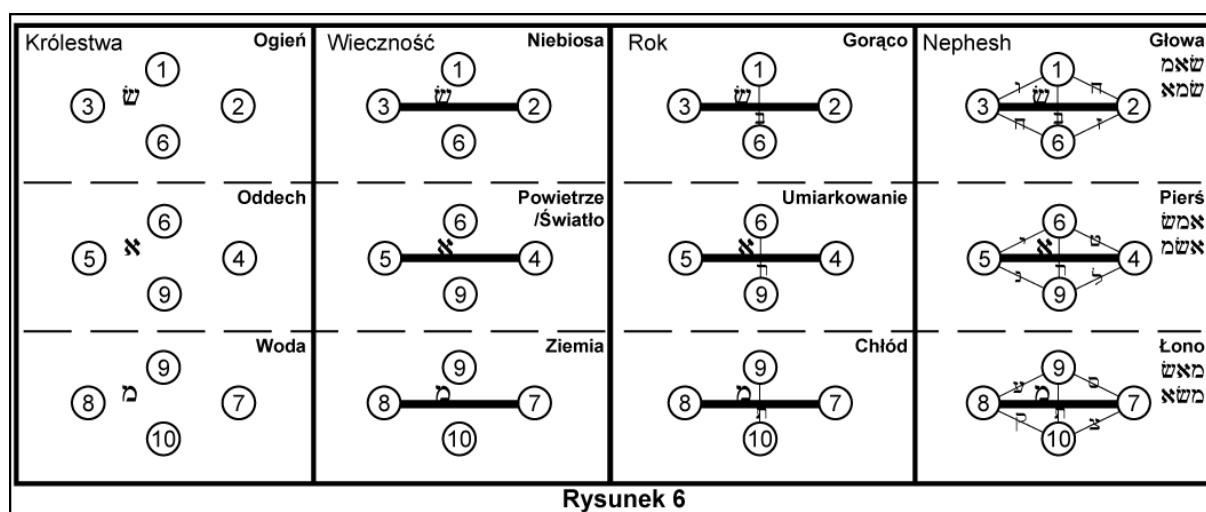

„Wieczność” całą nieskończonością sekwencji/czasu i służy jako yetziratyczny archetyp dla „roku” (mierzalnego *upływu* czasu). „Rok” z kolei służy za archetyp dla „duszy” (stworzenia oddychającego – tj. tego, który przechodzi *przez* czas).

Zapieczętowanie sześciu kierunków w wersie 1:13 tworzy emanację „powietrza, wody, ognia”, która pochodzi z „wieczności”. Z biegiem formowania, te trzy tworzą „ojców” – aktywne moce elementów, czyli ogrzewanie, ochładzanie i umiarkowanie.

Hebrajskie słowa przetłumaczone tutaj jako „ogrzewanie, ochładzanie i umiarkowanie” mają podwójne znaczenie: „ogrzewanie” może również oznaczać „czerń”; „ochładzanie” jest „kopaniem studni” lub „wypływającą ze źródła wodą”; a słowo „umiarkowany” tłumaczone jest dosłownie jako „obfitość napoju”. Dopasowanie tej dualności przedstawia rys. 6.

Zapieczętowanie matek ustanawia kontinua (to jest wieczność); emanacja „ojców” ustanawia aktywny *środek* każdego kontinuum (tj. mierzy czas, stąd też „rok”); a wytworzenie potomstwa ojców ustanawia ciało (Nephesh), które zawiera aktywny, oddychający środek, który definiuje pole jego doświadczenia.

Zatem „ojcowie” reprezentują moce, które wyrażają się zarówno pozytywnie, jak i negatywnie; tj. sekwencyjnie wyrażają oba końce swojego kontinuum. To tłumaczy, dlaczego potomstwo ojców jest stworzone jako mężczyzna-*oraz*-kobieta. Ważne jest, by zauważyć, że określenie „mężczyzna i kobieta”, gdy zastosuje się je do słowa Nephesh, odnosi się do męskiej-żeńskiej, pozytywnej-negatywnej biegunowości, która istnieje w Nephesh *wszystkich* sekwencyjnych rzeczy, a nie tylko w ludzkich ciałach. Dopiero w materialnej sferze Assiah, Nephesh mężczyzny-*oraz*-kobiety okrywa się ciałem, które jest konkretnie męskie *lub* żeńskie.

\*

**S.Y. 3:7 Uczył On literę Aleph królem nad oddechem i związał On ją do korony i uszlachetnił je, jedną z drugą, i nimi uformował On powietrze w wieczności i umiarkowanie w mierzalnym upływie czasu i oddychającą pierś w wypełnionej oddechem duszy: mężczyznę z AM'Sh i kobietę z ASH'M.**

**S.Y. 3:8 Uczył On literę Mem królem nad wodami i związał On ją do korony i uszlachetnił je, jedną z drugą, i nimi uformował On Ziemię w wieczności i chłód w mierzalnym upływie czasu i łono w wypełnionej oddechem duszy: mężczyznę z MA'Sh i kobietę z MSh'A.**

**S.Y. 3:9 Uczył On literę Shin królem nad ogniem i związał ją z koroną i uszlachetnił je, jedną z drugą, i nimi uformował On niebiosa [górne wody] w wieczności i gorąco w mierzalnym upływie czasu i głowę w wypełnionej oddechem duszy: mężczyznę z ShA'M i kobietę z ShM'A.**

Są to bardzo, bardzo złożone instrukcje. „Uczył X królem nad Y” odnosi się do emanacji, która wypływa z sześciu pierścieni pieczęci – formowania wieczności. Jest tak, gdyż uczynienie króla to stworzenie „dołu”, nad którym włada.

„Związał ją z koroną” opisuje narodziny ojców – formowanie roku. Jest tak, gdyż koronować króla to zaprzysiąc go wobec wyższego autorytetu, co skutkuje stworzeniem „góry”.

„Uszlachetnił je, jedną z drugą” odnosi się do pracy mieszania i mnożenia, która poprzedza narodziny „potomków” ojców. Jest to odniesienie do 231 bram i daje przeblysk prawdziwej złożoności formowania.

„I nimi uformował On X w Y” odnosi się do „potomków” – formowania Nephesh. „Potomkowie” są zatem bardzo złożoną mieszanką pierwotnych Matek. Błędne jest wrażenie, że „On” po prostu wymawia Aleph i sam ten fakt tworzy „powietrze w wieczności, umiarkowanie w roku, pierś w Nephesh”. Tak jak powiedziałem wcześniej, istnieje *nieskończona* liczba kombinacji, które należy wywołać w procesie formowania.

\*

**S.Y. 4:1 Siedem podwójnych BG'D KPR'Th: prowadzą one siebie [albo „utwardzają swe ciała”] dwoma językami: Beth–Bheth, Gimel–Ghimel, Daleth–Dhaleth, Kaph–Khaph, Peh–Peh, Resh–Rhesh, Tav–Thav. Budują one strukturę delikatną i szorstką, mocną i słabą.**

**S.Y. 4:2 Siedem podwójnych BG'D KPR'Th: ich podstawą jest spokój, bogactwo, nasienie [moc reprodukcji], panowanie, mądrość, życie i gracja.**

**S.Y. 4:3 Siedem podwójnych BG'D KPR'Th: w mowie i w przemianie**

transpozycją życia jest śmierć  
 transpozycją pokoju jest bitwa  
 transpozycją mądrości jest głupota  
 transpozycją bogactwa jest ruina  
 transpozycją gracji jest brzydota („spalona skóra”)  
 transpozycją mocy reprodukcji (nasienie) jest pustkowienie  
 transpozycją panowania jest służba.

**S.Y. 4:4 Siedem podwójnych BG'D KPR'Th: góra i dół; wschód i zachód; północ i południe; i święty pałac w środku struktury i wspiera on je wszystkie jako całość.**

**S.Y. 4:5 Siedem podwójnych BG'D KPR'Th: siedem, a nie sześć, siedem a nie osiem. Badaj je i wykop z nich studnię, i spraw, by mogła przemawiać do swego twórcy i przywrócić Formującego do Jego domostwa.**

**S.Y. 4:6 Siedem podwójnych BG'D KPR'Th podstawy: przedstawił je On, wyciosał je, uszlachetnił je, rozważył je i zmienił je. I nimi uformował On siedem gwiazd w**

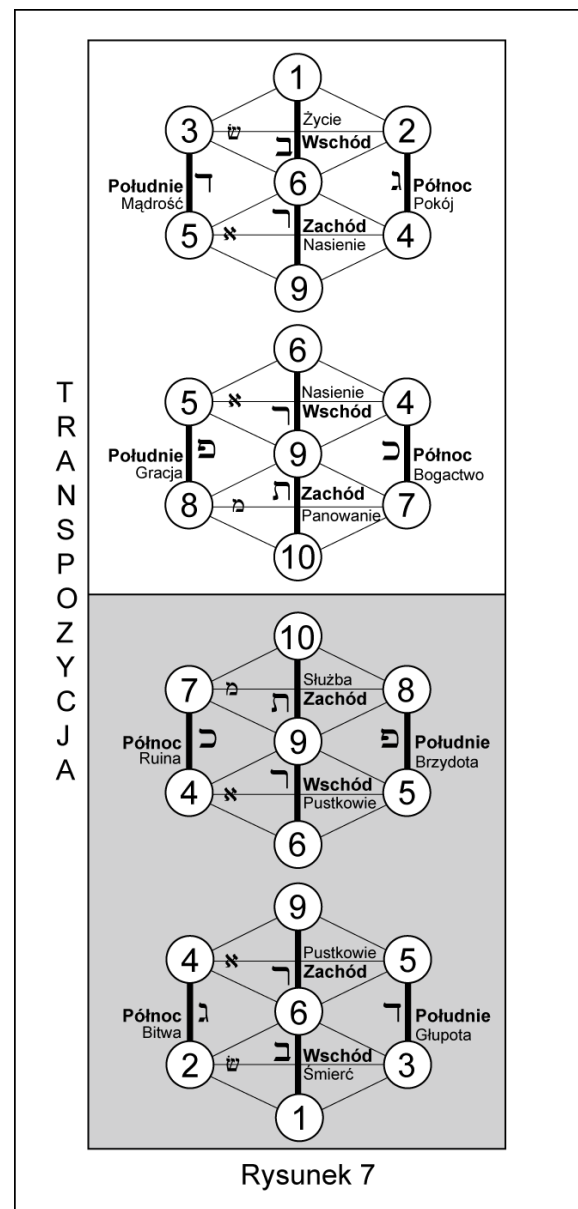

wieczności; siedem dni w mierzalnym upływie czasu; siedem otworów w wypełnionej oddechem duszy, mężczyźnie i kobiecie.

**S.Y. 4:7 Siedem gwiazd w wieczności: saturn, jowisz, mars, wenus, merkury, słońce, księżyc. Siedem dni w mierzalnym upływie czasu: siedem dni w tygodniu [7 dni tworzenia]. Siedem otworów w wypełnionej oddechem duszy, mężczyźnie i kobiecie: dwoje oczu, dwoje uszu, dwoje nozdrzy i usta.**

Te przypisania podwójnych liter pochodzą bezpośrednio z pierwszego rozdziału Genesis. Kluczem jest ich zestawienie z 7 dniami tworzenia. Briatyczne znaczenie każdego z tych dni jest tutaj przetłumaczone na yetziratyczne symbole:

**Litera podwójna: "Elohim widział:"**

Dzień 1 – Beth ("że światłość była dobra", 1:4): życie, Saturn, prawe oko.

Dzień 2(3) – Gimel ("że to było dobre"; oddzielenie suchego lądu i wód, 1:10): pokój, Jowisz, lewe oko.

Dzień 3 – Daleth ("że to było dobre"; ziemia wydająca zieloną trawę etc., 1:12): mądrość, Mars, prawe ucho.

Dzień 4 – Kaph ("że to było dobre"; dwa światła na sklepieniu niebios, 1:18): bogactwo, Słońce, lewe ucho.

Dzień 5 – Peh ("że to było dobre"; zarojenie wód stworzeniami; powietrza ptactwem, 1:21): gracia, Wenus, prawe nozdrze.

Dzień 6 – Resh ("że to było dobre"; dzikie zwierzęta ziemi, 1:25): nasienie, Merkury, lewe nozdrze.

Dzień 7(6) – Tav ("wszystko, co uczynił, a było to bardzo dobre", 1:31): panowanie, Księżyc, usta.

Tak jak poprzednio, błędem jest myśleć, że te słowa oznaczają, że planeta Saturn została stworzona przez proste wymówienie litery Beth. Bliższe prawdziwemu znaczeniu jest to, że poprzez połączeniu Beth z innymi literami został uformowany wpływ saturniany. Lecz nawet to jest ogromnym uproszczeniem w świetle nieskończonej liczby kombinacji dziejących się w procesie formowania.

\*

**S.Y. 4:8 Uczynił On literę Beth królem nad życiem i związał ją z koroną i uszlachetnił je, jedną z drugą, i nimi uformował On saturna w wieczności, pierwszy dzień w mierzalnym upływie czasu i prawe oko w wypełnionej oddechem duszy, mężczyźnie i kobiecie.**

**S.Y. 4:9 Uczynił on literę Gimel królem nad pokojem i związał ją z koroną i uszlachetnił je, jedną z drugą, i nimi uformował On jowisza w wieczności, drugi dzień w mierzalnym upływie czasu i lewe oko w wypełnionej oddechem duszy, mężczyźnie i kobiecie.**

**S.Y. 4:10 Uczynił on literę Daleth królem nad mądrością i związał ją z koroną i uszlachetnił je, jedną z drugą, i nimi uformował On marsa w wieczności, trzeci dzień w mierzalnym upływie czasu i prawe ucho w wypełnionej oddechem duszy, mężczyźnie i kobiecie.**

**S.Y. 4:11 Uczynił on literę Kaph królem nad bogactwem i związał ją z koroną i uszlachetnił je, jedną z drugą, i nimi uformował On słońce w wieczności, czwarty dzień**

w mierzalnym upływie czasu i lewe ucho w wypełnionej oddechem duszy, mężczyźnie i kobiecie.

S.Y. 4:12 Uczynił on literę Peh królem nad gracją i związał ją z koroną i uszlachetnił je, jedną z drugą, i nimi uformował On wenus w wieczności, piąty dzień w mierzalnym upływie czasu i prawe nozdrze w wypełnionej oddechem duszy, mężczyźnie i kobiecie.

S.Y. 4:13 Uczynił on literę Resh królem nad mocą reprodukcji (nasieniem) i związał ją z koroną i uszlachetnił je, jedną z drugą, i nimi uformował On merkurego w wieczności, szósty dzień w mierzalnym upływie czasu i lewe nozdrze w wypełnionej oddechem duszy, mężczyźnie i kobiecie.

S.Y. 4:14 Uczynił on literę Tav królem nad panowaniem i związał ją z koroną i uszlachetnił je, jedną z drugą, i nimi uformował On księżyc w wieczności, siódmy dzień w mierzalnym upływie czasu i usta w wypełnionej oddechem duszy, mężczyźnie i kobiecie.

S.Y. 4:15 Siedem podwójnych BD'D KPR'Th: nimi przedstawił On siedem wieczności, siedem ekspansji, siedem ziemi, siedem mórz, siedem rzek, siedem pustyni, siedem dni, siedem tygodni, siedem lat, siedem szabasów, siedem jubileuszy i święty pałac. Ukochane są zatem siódemki pod wszystkimi niebiosami [górnymi wodami].

S.Y. 4:16 Dwa kamienie budują 2 domu, trzy kamienie budują 6 domów, cztery kamienie budują 24 domy, pięć kamieni buduje 120 domów, sześć kamieni buduje 720 domów, siedem kamieni buduje 5040 domów. Idź z tego miejsca dalej i oblicz to, czego usta nie mogą powiedzieć, a czego uszy nie mogą usłyszeć.

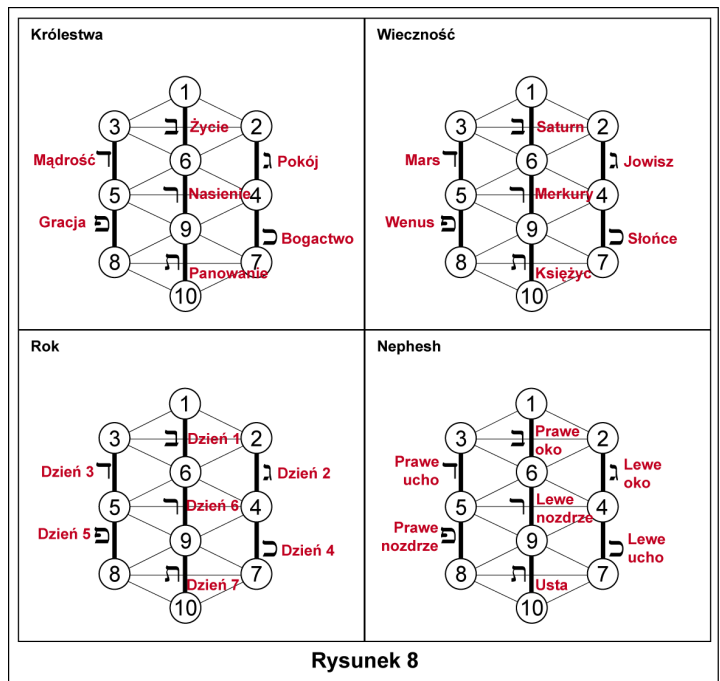

Rysunek 8

Ten ostatni wers demonstruje złożoność formowania i opisuje bardzo potężną technikę medytacyjną. Gdy ją wykonujesz, wykracza ona poza pojmowalne szczegóły sekwencjonalizacji i prowadzi do sfery, gdzie te nieskończoności są obejmowane.

\*

S.Y. 5:1 Dwanaście prostych H'V'Z, Ch'T'Y, L'N'S, O'Tz'Q: ich podstawą jest wzrok, słuch, węch, mowa, smak, prokreacja (stosunek), działanie, ruch, podekscytowanie (gniew), rozbawienie (śmiech), myśl, sen [zmiana].

**S.Y. 5:2 Dwanaście prostych H'V'Z, Ch'T'Y, L'N'S, O'Tz'Q: ich podstawą jest dwanaście ukośnych granic – granica wschodnia górna, granica wschodnia północna, granica wschodnia dolna; granica południowa górna, granica południowa wschodnia, granica południowa dolna; granica zachodnia górna, granica zachodnia południowa, granica zachodnia dolna; granica północna górna, granica północna zachodnia, granica północna dolna. A ich ekspansja trwa przez całość nieskończoności czasu. I spójrz! To są ograniczenia wieczności.**

Dwanaście ograniczeń jest tutaj opisanych w bardzo osobliwy i konkretny sposób. Gdy odniesie się je do „głębi” wspomnianych w 1:5 i do „pieczęci” 1:13, bezpośrednio i wyraźnie przypisane są Drzewu Gra, co ilustruje rys. 9. Oczywiście powiązania ukazują się, gdy weźmiemy pod uwagę rozłożenie znaków zodiaku:

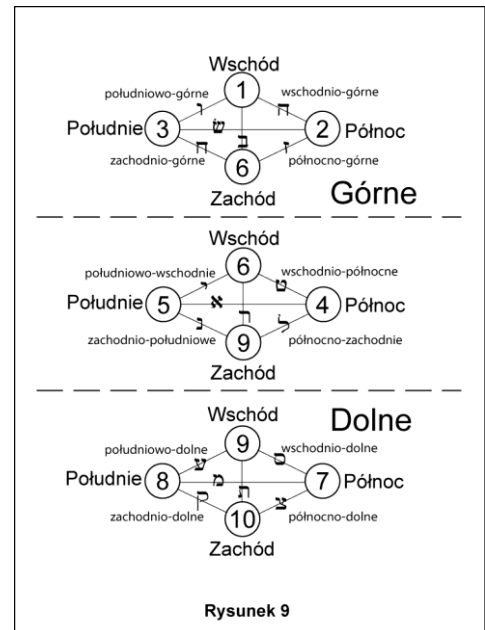

	<b>Górna (Shin)</b>	<b>Środkowa (Aleph)</b>	<b>Dolna (Mem)</b>
<b>Wschód</b>	Baran	Lew	Strzelec
<b>Południe</b>	Byk	Panna	Koziorożec
<b>Północ</b>	Bliźnięta	Waga	Wodnik
<b>Zachód</b>	Rak	Skorpion	Ryby

\*

**S.Y. 5:3 Dwanaście prostych H'V'Z, Ch'T'Y, L'N'S, O'Tz'Q: przedstawił je On, wyciosał je, uszlachetnił je, rozważył je i je zmienił. A nimi uformował On 12 przeznaczeń w wieczności; dwanaście nowych księżyców w mierzalnym upływie czasu; dwanaście zarządców w wypełnionej oddechem duszy, mężczyźnie i kobiecie.**

**S.Y. 5:4 Dwanaście przeznaczeń w wieczności to: baran, byk, bliźnięta, rak, lew, panna, waga, skorpion, strzelec, koziorożec, wodnik, ryby.**

**S.Y. 5:5 Dwanaście nowych księżyców w mierzalnym upływie czasu to: nissan, iyar, sivan, tamuz, Av, Elu, tishrei, cheshvan, kislew, tevet, shevat, adar.**

**S.Y. 5:6 Dwanaście zarządców w wypełnionej oddechem duszy, mężczyźnie i kobiecie to: dwie dłonie, dwie stopy, dwie nerki, śledziona, wątroba, woreczek żółciowy, gardło, żołądek, jelita.**

**S.Y. 5:7 Uczynił On literę Heh królem nad wzrokiem i związał ją z koroną i uszlachetnił je, jedną z drugą, i nimi uformował On: barana w wieczności; nissan w mierzalnym upływie czasu; i prawą dłoń w wypełnionej oddechem duszy, mężczyźnie i kobiecie.**

**Uczynił On literę Vav królem nad słuchem i związał ją z koroną i uszlachetnił je, jedną z drugą, i nimi uformował On: byka w wieczności; iyar w mierzalnym upływie czasu; i lewą dłoń w wypełnionej oddechem duszy, mężczyźnie i kobiecie.**

Uczynił On literę Zayin królem nad węchem i związał ją z koroną i uszlachetnił je, jedną z drugą, i nimi uformował On: bliźnięta w wieczności; sivan w mierzalnym upływie czasu; i prawą stopę w wypełnionej oddechem duszy, mężczyźnie i kobiecie.

S.Y. 5:8 Uczynił On literę Cheth królem nad mową i związał ją z koroną i uszlachetnił je, jedną z drugą, i nimi uformował On: raka w wieczności; tamuz w mierzalnym upływie czasu; i lewą stopę w wypełnionej oddechem duszy, mężczyźnie i kobiecie.

Uczynił On literę Teth królem nad smakiem i związał ją z koroną i uszlachetnił je, jedną z drugą, i nimi uformował On: lwa w wieczności; av w mierzalnym upływie czasu; i prawą nerkę w wypełnionej oddechem duszy, mężczyźnie i kobiecie.

Uczynił On literę Yod królem nad prokreacją i związał ją z koroną i uszlachetnił je, jedną z drugą, i nimi uformował On: pannę w wieczności; elul w mierzalnym upływie czasu; i lewą nerkę w wypełnionej oddechem duszy, mężczyźnie i kobiecie.

S.Y. 5:9 Uczynił On literę Lamed królem nad działaniem i związał ją z koroną i uszlachetnił je, jedną z drugą, i nimi uformował On: wagę w wieczności; tishrei w mierzalnym upływie czasu; i śledzionę w wypełnionej oddechem duszy, mężczyźnie i kobiecie.

Uczynił On literę Nun królem nad ruchem i związał ją z koroną i uszlachetnił je, jedną z drugą, i nimi uformował On: skorpiona w wieczności; cheshvan w mierzalnym upływie czasu; i wątrobę w wypełnionej oddechem duszy, mężczyźnie i kobiecie.

Uczynił On literę Samekh królem nad gniewem i związał ją z koroną i uszlachetnił je, jedną z drugą, i nimi uformował On: strzelca w wieczności; kislev w mierzalnym upływie czasu; i woreczek żółciowy w wypełnionej oddechem duszy, mężczyźnie i kobiecie.

S.Y. 5:10 Uczynił On literę Ayin królem nad rozbawieniem i związał ją z koroną i uszlachetnił je, jedną z drugą, i nimi uformował On: koziorożca w wieczności; tevet w mierzalnym upływie czasu; i gardło w wypełnionej oddechem duszy, mężczyźnie i kobiecie.

Uczynił On literę Tzaddi królem nad myślą i związał ją z koroną i uszlachetnił je, jedną z drugą, i nimi uformował On: wodnika w wieczności; shevat w mierzalnym upływie czasu; i żołądek w wypełnionej oddechem duszy, mężczyźnie i kobiecie.

Uczynił On literę Qooph królem nad snem i związał ją z koroną i uszlachetnił je, jedną z drugą, i nimi uformował On: ryby w

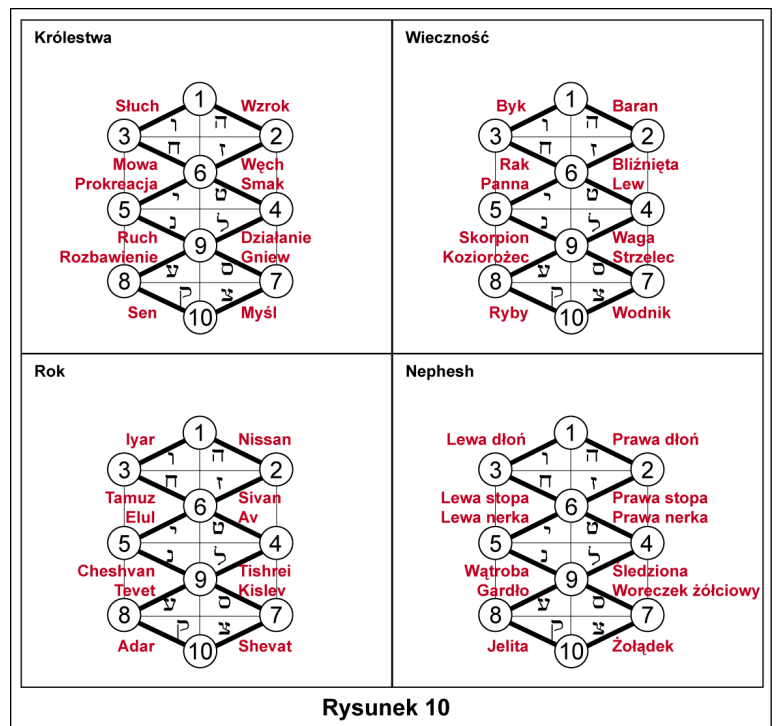

Rysunek 10

wieczności; adar w mierzalnym upływie czasu; i jelita w wypełnionej oddechem duszy, mężczyźnie i kobiecie.

Uczył je On jako rodzaj wzniesionego łoża; ułożył je On jak rodzaj ściany, ustawił je On jak rodzaj bitwy.

Uporządkowanie tych przypisań różni się w znacznym stopniu w różnych wersjach S.Y. Ułożenie, które tutaj oferuję opiera się na dokładnym badaniu językowego używania liter, ich związku z Genesis 1 i ich powiązaniach astrologicznych.

LITERA	KRÓLESTWO	WIECZNOŚĆ	ROK	NEPHESH
א	Oddech	Powietrze	Umiarkowanie	Klatka piersiowa
ב	Wody	Ziemia	Chłód	Łono
ג	Ogień	Niebiosa	Ciepło	Głowa
ד	Życie	Saturn	Dzień 1	Prawe oko
ה	Spokój	Jowisz	Dzień 2	Lewe oko
ו	Mądrość	Mars	Dzień 3	Prawe ucho
ז	Bogactwo	Słońce	Dzień 4	Lewe ucho
ח	Gracja	Wenus	Dzień 5	Prawe nozdrze
ט	Nasienie	Merkury	Dzień 6	Lewe nozdrze
י	Panowanie	Księżyc	Dzień 7	Usta
יא	Wzrok	Baran	Nissan	Prawa dłoń
יב	Słuch	Byk	Iyar	Lewa dłoń
יג	Węch	Bliźnięta	Sivan	Prawa stopa
יד	Mowa	Rak	Tamuz	Lewa stopa
טו	Smak	Lew	Av	Prawa nerka
טז	Współzycie	Panna	Elul	Lewa nerka
יז	Działanie	Waga	Tishrei	Śledziona
יח	Ruch	Skorpion	Cheshvan	Wątroba
יט	Gniew	Strzelec	Kislev	Woreczek żółciowy
כ	Rozbawienie	Koziorożec	Tevet	Gardło
כא	Myśl	Wodnik	Shevat	Żołądek
כב	Sen	Ryby	Adar	Jelita

Moim zdaniem, szybkie i ostre łączenie yetziratycznych liter z rzeczami w fizycznym świecie to strata czasu. Wszystkie rzeczy w sferze Yetzirah i Assiah istnieją w *połączeniu* – nic nie istnieje tam w swym czystym, archetypowym stanie. Ta złożoność jest wielokrotnie powtarzana w tekście S.Y.; jednak rozdziały, które zagłębiają się w te szczegółowe przypisania (prawdopodobnie są to późniejsze uzupełnienia do pierwotnego tekstu) mogą dawać przeciwne wrażenie.

Skoro szósty rozdział S.Y. jedynie podsumowuje to, co zostało już powiedziane w pierwszych pięciu rozdziałach, nie przedstawiam już jego tłumaczenia ani komentarza.